

Sello Mecánico TS PS 11/8"-17/8"(pulgadas)

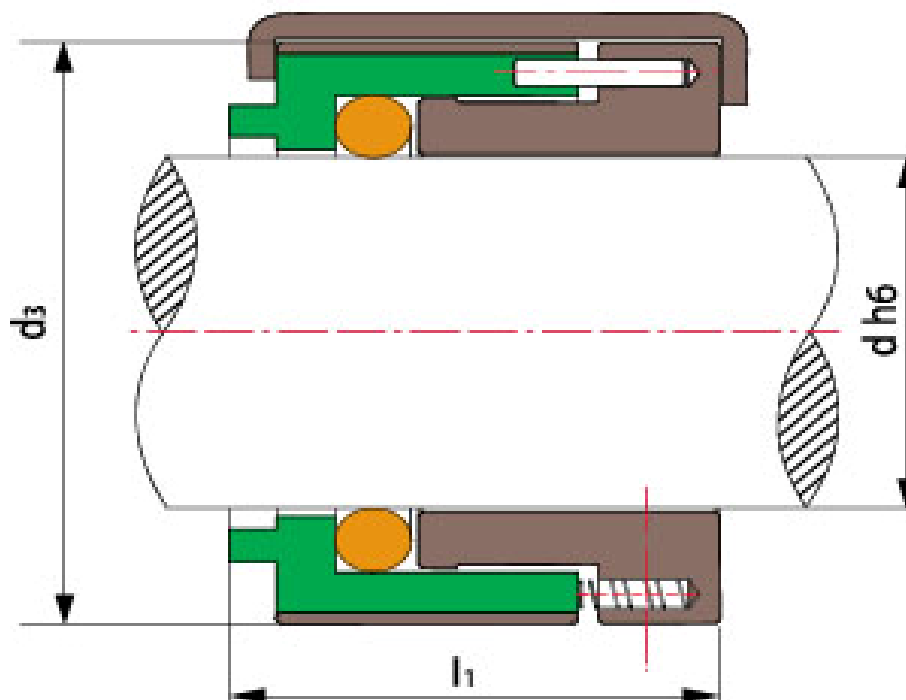

Anillo Rotatorio (Carbón/SiC/TC)

Anilla Estacionaria (VITON/PTFE/Anillo Encapsulado)

---

**Shanghai Trisun Parts Manufacture Co.,Ltd.**

Oficina central en Shanghai:

Oficina 05-06, Piso 16th, Edificio Hongjia, Calle Fushan No.388 (Cerca de la Calle Xiangcheng), Pudong, Shanghai, China.

Código Postal: 200122

Tel.: +86-21-58355541,+86-21-58353145,+86-21-58353343

Fax: +86-21-58353141

Correo Electrónico: [trisun24@trisunltd.com](mailto:trisun24@trisunltd.com)



Muelles & Otras Piezas (SUS304/SUS316)

**Límites de Funcionamiento**

Presión:  $\leq 1.2$ MPa

Velocidad:  $\leq 20$ m/s

Temperatura:  $-30^{\circ}\text{C} \sim +200^{\circ}\text{C}$

Tamaño del Sello (pulgadas)	d	d <sub>3</sub>	l <sub>1</sub>
1 1/8"	28.575	48.2	33
1 3/8"	34.925	54.8	33
1 7/8"	47.625	68.6	33

---

**Shanghai Trisun Parts Manufacture Co.,Ltd.**

Oficina central en Shanghai:

Oficina 05-06, Piso 16th, Edificio Hongjia, Calle Fushan No.388 (Cerca de la Calle Xiangcheng), Pudong, Shanghai, China.

Código Postal: 200122

Tel.: +86-21-58355541,+86-21-58353145,+86-21-58353343

Fax: +86-21-58353141

Correo Electrónico: [trisun24@trisunltd.com](mailto:trisun24@trisunltd.com)